



DryLin® W

telefon: 22 / 863 57 70  
telefaks: 22 / 863 61 69

igus® Sp. z o. o.  
02-445 Warszawa

www.igus.pl  
info@igus.pl

3.42

igus.pl

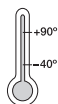

### Dane techniczne

Elementy ślizgowe:	bezkonserwacyjne
Materiał:	iglidur® J / J200
Maks. prędkość poślizgu:	15 m/s
Zakres temperatur:	-40 °C do +90 °C

## DryLin® W | Modułowe prowadnice liniowe

DryLin® W jest oferowany jako opłacalny, gotowy system. Konstrukcja DryLin® W zapewnia elastyczność projektową i łatwość montażu, w rozwiązaniach z jedną lub dwiema szynami. Szyny są wykonane z twardo anodowanego aluminium, dzięki czemu DryLin® W zapewnia niskie zużycie, niskie tarcie bez smarowania, odporność na zanieczyszczenia i pył, niską masę i cichą pracę.

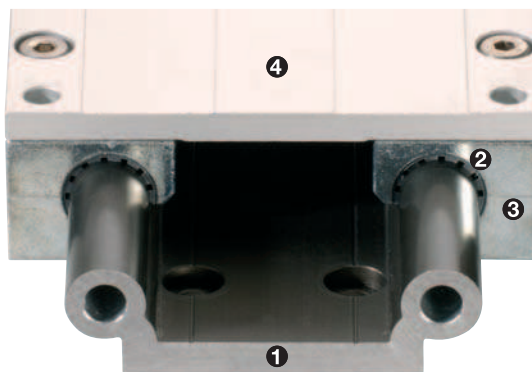

DryLin® W jako zatrzask ustalający w przemyśle szklarskim



DryLin® W w ciągłej eksploatacji w przenośniku pasowym

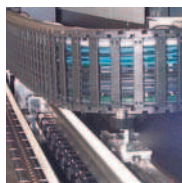

DryLin® W do kierowania EnergyChain® igus® w drukarce atramentowej.

### Zalety DryLin® W

- Łatwy montaż, bezkonserwacyjne
- Niedrogi wózek odlewany z cynku, z wkładkami JUM
- Eksploatacja bez smarowania zapewnia odporność na zanieczyszczenia
- Niewielka masa i cicha praca
- Odporne na wysokie momenty bezwładności
- Dla ruchów jednoosiowych

### Szczególne właściwości:

- Odporność na pył i kurz
- Płaskie i szerokie, wytrzymałe wysokie momenty bezwładności
- Pozwalają na elastyczne wykorzystanie przestrzeni
- Niskie współczynniki tarcia bez smarowania
- Wytrzymałe, odporne na korozję i zużycie
- Cicha praca
- Szyny z twardoanodowanego aluminium
- Wkładki iglidur® J200
- Wymiary pozwalają na korzystanie z ogólnie dostępnych profili aluminiowych

- 1 Szyna z twardo-anodowanego aluminium
- 2 Wkładki wykonane z iglidur® J200
- 3 Obudowa odlewana z cynku i chromowana
- 4 Anodowana płyta montażowa w 2 szerokościach i 3 długościach dla każdego rozmiaru

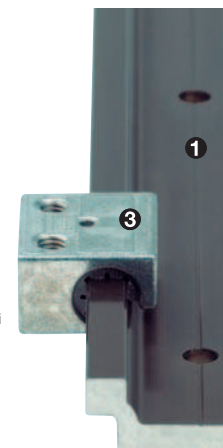

### DryLin® W – cyfrowy system pomiaru



DryLin® W z akcesoriami: ► Strona 3.53



DryLin® W – największa elastyczność w konstrukcji



Obliczenia żywotności, pliki CAD i więcej informacji ► [www.igus.pl/pl/DryLinW](http://www.igus.pl/pl/DryLinW)



Typ	Długość wózka [mm]	Szerokość wózka [mm]	Coy & Co(y) [N]	Coz [N]	Mox [Nm]	Moy [Nm]	Moz [Nm]
WW-06-30-06	60	54	1680	840	25	34	34
WW-06-30-08	80	54	1680	840	25	51	51
WW-06-30-10	100	54	1680	840	25	68	68
WW-10-40-10	100	73	4800	2400	96	170	170
WW-10-40-15	150	73	4800	2400	96	290	290
WW-10-40-20	200	73	4800	2400	96	410	410
WW-10-80-10	100	107	4800	2400	178	170	170
WW-10-80-15	150	107	4800	2400	178	290	290
WW-10-80-20	200	107	4800	2400	178	410	410
WW-16-60-10	100	104	8400	4200	240	270	270
WW-16-60-15	150	104	8400	4200	240	480	480
WW-16-60-20	200	104	8400	4200	240	690	690
WW-20-80-15	150	134	12800	6400	525	670	670
WW-20-80-20	200	134	12800	6400	525	990	990
WW-20-80-25	250	134	12800	6400	525	1250	1250

Tabela 3.5: Obciążalność kompletnych układów wózków

DryLin® W – Systemy szyn

	Rozm. 6 [mm]	Rozm. 10 [mm]	Rozm. 16 [mm]	Rozm. 20 [mm]
Szyna pojedyncza - okrągła		●	●	●
Szyna pojedyncza - kątowa	●	●	●	●
Szyna podwójna	30 <sup>1/2</sup>	40 <sup>2</sup> , 80 <sup>2</sup>	60 <sup>2</sup>	80 <sup>2</sup>
System prowadnic liniowych	●	●	●	●

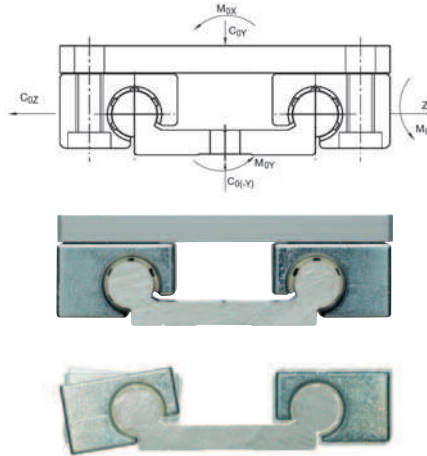

\* Szerokość szyny mm

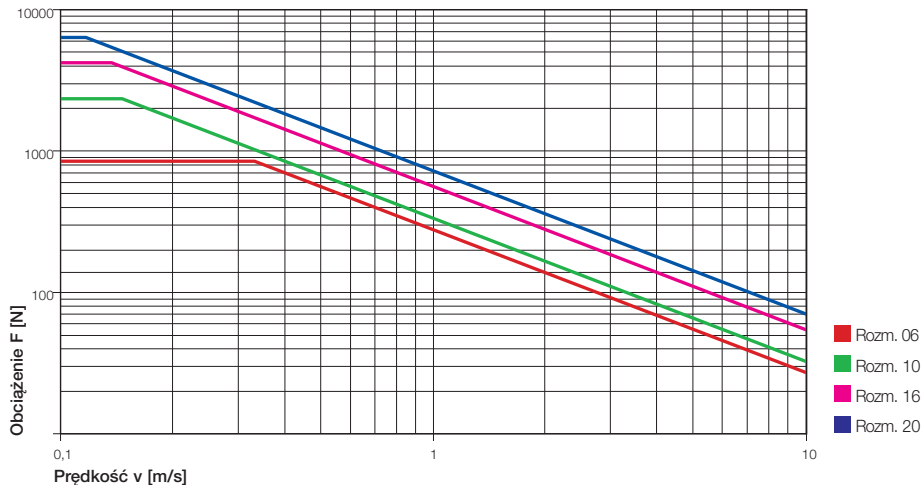

Wykres 3.8: F x v x maksymalne dopuszczalne obciążenia dynamiczne (system 4-łożyskowy)

Obliczenia żywotności, pliki CAD i więcej informacji ► [www.igus.pl/DryLinW](http://www.igus.pl/DryLinW)

DryLin® W

telefon: 22 / 863 57 70  
 telefaks: 22 / 863 61 69

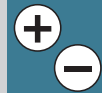



DryLin® W

telefon: 22 / 863 57 70  
telefaks: 22 / 863 61 69

igus® Sp. z o. o.  
02-445 Warszawa

www.igus.pl  
info@igus.pl

3.44

# igus.pl DryLin® W | Uwagi konstrukcyjne



Łożyska ruchome we wszystkich kierunkach (+/- 1 mm) kompensują odchyłki osi i równoległości

## Montaż wraz z szynami

Stale Swobodne



Stale Swobodne

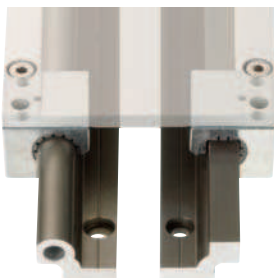

Stale Swobodne

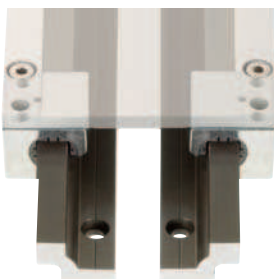

## Ruchome łożyska ułatwiają montaż - konieczne tylko w przypadku niektórych szyn.

Ruchome łożyska ułatwiają montaż - konieczne tylko w przypadku niektórych szyn. Montaż ułatwia profil kwadratowy DryLin® WQ. Ruchome łożyska we wszystkich kierunkach (+/- 1 mm) kompensują odchyłki osi i równoległości pomiędzy szynami. Zapobiega to zacinaniu, w przeciwnym wypadku konieczne jest czasochłonne ustawianie równoległości.

Chociaż DryLin® W to system z szynami profilowymi, jest on w stanie kompensować odchyłki kątowe w osi x. Możliwa jest regulacja kątowna w granicach +/- 7°. Eliminuje to praktycznie naprężenia występujące podczas montażu płyt metalowych.

## Dostępne oprawy swobodne

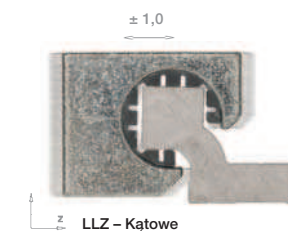
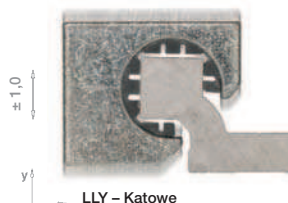
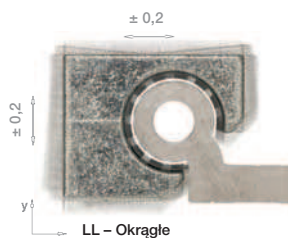

Obliczenia żywotności, pliki CAD i więcej informacji ► [www.igus.pl/pl/DryLinW](http://www.igus.pl/pl/DryLinW)

## DryLin® W | Zasady konstrukcji

igus®.pl



### Łożyska pływające do przewodnic

W przypadku systemów z dwoma równoległymi przewodnikami, jedną stronę należy wyposażyć w łożyska pływające.

Odpowiednie rozwiązanie zawierającą zarówno łożyska stałe, jak i pływające jest dostępne dla każdej konfiguracji, czy to poziomej, pionowej czy poprzecznej. Ten rodzaj montażu zapobiega zacinaniu się elementów na przewodnicach, spowodowanemu odchyłkami równoległości. Łożyska ruchome zapewniają kontrolowany luz w kierunku spodziewanej odchyłki równoległości. Zapewnia to dodatkową swobodę ruchu z jednej strony.

Podczas montażu należy się upewnić, że łożyska ruchome wykazują podobny luz w obu kierunkach. Zalecane przez nas systemy zawierające łożyska stałe i ruchome są przedstawione w odpowiednich rozdziałach.

Powierzchnie stykne przewodnic i wózków powinny być wystarczająco gładkie (np. frezowane), aby zmniejszyć naprężenia występujące w układzie. Nawet niewielkie nierówności powierzchni styknych można kompensować do pewnego stopnia (0,5 mm) zwiększając luz. Luz można regulować tylko bez obciążenia.

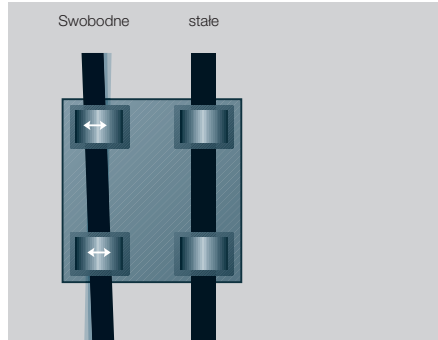

Automatyczne wyrównanie odchyłek równoległości.

### Siły mimośrodowe

Aby zapewnić prawidłowe użytkowanie bezobsługowych łożysk liniowych DryLin® należy przestrzegać pewnych zasad:

Jeśli odległość pomiędzy wektorem siły napędowej i łożyskami stałymi jest większa, niż dwukrotność rozstawu łożyska (zasada 2:1), współczynnik tarcia statycznego równy 0,25 może teoretycznie powodować zacinanie na przewodnic. Zasada ta obowiązuje niezależnie od wartości obciążenia lub siły napędowej.

Iloczyn tarcia jest zawsze związany z łożyskami stałymi. Im większa odległość pomiędzy siłą napędową a łożyskami, tym większe jest zużycie i wielkość niezbędnej siły napędowej.

Nieprzestrzeganie zasady 2:1 podczas użytkowania liniowych łożysk ślizgowych może powodować nierównomierną pracę lub nawet zablokowanie układu. Takie sytuacje można często wyeliminować za pomocą stosunkowo prostych modyfikacji.

W przypadku jakichkolwiek pytań odnośnie konstrukcji lub montażu, prosimy o kontakt z naszymi inżynierami.

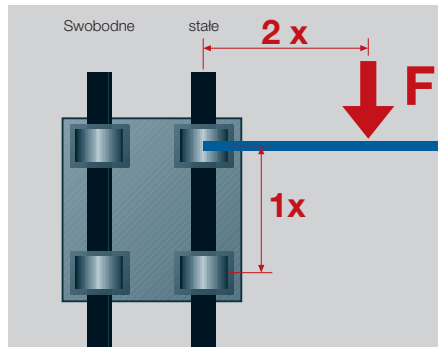

Reguła 2:1

### Struktura numeru art. kompletnych układów:

WK -10 -40 -15 -01 ,1500 LLZ C5=20



#### Rodzaj wózka

bez danych: Standard z otworami

C5 = ... mm: Jeśli wymiar otworu nie jest sym.

#### Opcje wózka

bez danych: Standard

LLZ: Swobodne, kierunek z

LLY: Swobodne, kierunek y

Dł. wózka

Ilość platform wózków

Długość platformy wózka

Szerokość wspornika

Średnica wałów

Kompletny system

### Struktura numeru art. dla całego systemu:

WK-10-40-15-01, 1500 kompletny system, składający się z szyny 1500 mm oraz wózkiem o długości 150 mm i szerokości 40 mm.

Obliczenia żywotności, pliki CAD i więcej informacji ► [www.igus.pl/pl/DryLinW](http://www.igus.pl/pl/DryLinW)

DryLin® W

telefon: 22 / 863 57 70  
telefaks: 22 / 863 61 69



## DryLin® W | Wózki prowadnic, pasowane

3 rozmiary Ø: 10, 16, 20 mm

igus®.pl

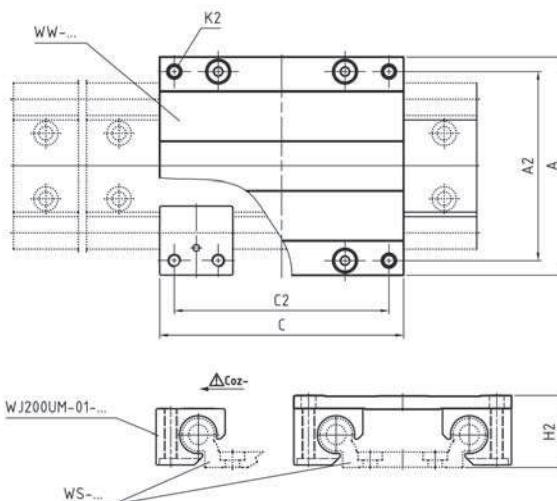

### Wózki prowadnic DryLin® W, pasowane

Nr art.	Odpowiednia szyna Nr art.	Masa [kg]	A [mm]	C [mm]	A2 [mm]	C2 [mm]	K2 [mm]	H2 [mm]	Coy & Co(-y) [N]	Coz [N]	Nośność stat.		
											Mox [Nm]	Moy [Nm]	Moz [Nm]
WW-06-30-06	WSQ-06-30	0,10	54	60	45	51	M4	18	1680	840	25	34	34
WW-06-30-08	WSQ-06-30	0,11	54	80	45	71	M4	18	1680	840	25	51	51
WW-06-30-10	WSQ-06-30	0,12	54	100	45	91	M4	18	1680	840	25	68	68
WW-10-40-10	WS-10-40	0,29	73	100	60	87	M6	24	4800	2400	96	170	170
WW-10-40-15	WS-10-40	0,34	73	150	60	137	M6	24	4800	2400	96	290	290
WW-10-40-20	WS-10-40	0,40	73	200	60	187	M6	24	4800	2400	96	410	410
WW-10-80-10	WS-10-80	0,34	107	100	94	87	M6	24	4800	2400	178	170	170
WW-10-80-15	WS-10-80	0,42	107	150	94	137	M6	24	4800	2400	178	290	290
WW-10-80-20	WS-10-80	0,50	107	200	94	187	M6	24	4800	2400	178	410	410
WW-16-60-10	WS-16-60	0,71	104	100	86	82	M8	35	8400	4200	240	270	270
WW-16-60-15	WS-16-60	0,84	104	150	86	132	M8	35	8400	4200	240	480	480
WW-16-60-20	WS-16-60	0,97	104	200	86	182	M8	35	8400	4200	240	690	690
WW-20-80-15	WS-20-80	1,20	134	150	116	132	M8	44	12800	6400	525	670	670
WW-20-80-20	WS-20-80	1,30	134	200	116	182	M8	44	12800	6400	525	990	990
WW-20-80-25	WS-20-80	1,50	134	250	116	232	M8	44	12800	6400	525	1250	1250

### Struktura numeru art. dla całego systemu:

WK -10 -40 -15 -01 ,1500 LLZ C5=20

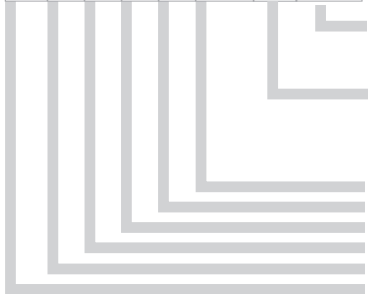

#### Rodzaj wózka

bez danych: Standard z otworami  
C5 = ... mm: Jeśli wymiar otworu nie jest sym.

#### Opcje wózka

bez danych: Standard  
LLZ: Swobodne, kierunek z  
LLY: Swobodne, kierunek y

- Dł. wózka
- Ilość platform wózków
- Długość platformy wózka
- Szerokość wspornika
- Średnica wałów
- Kompletny system



### Przykład zamówienia, kompletny układ:

WK-10-40-15-01, 1500 kompletny system, składający się z szyny 1500 mm oraz wózków o długości 150 mm i szerokości 40 mm

DryLin® W

telefon: 22 / 863 57 70  
telefaks: 22 / 863 61 69



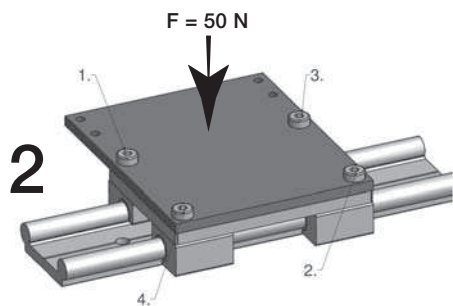
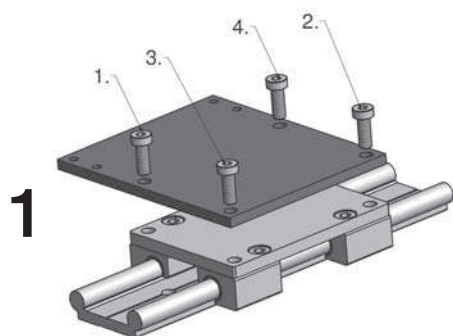
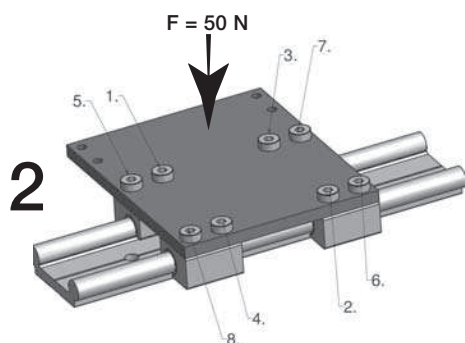
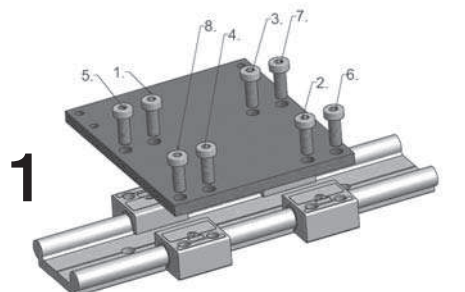

### Szyna DryLin® W z oprawami łożyskowymi

Podczas procesu montażu, zaleca się przyłożenie siły nacisku minimum 50 N w centrum powierzchni montażowej. Alternatywnie można użyć gumowego młotka w celu ustawienia osiowości wózka i szyny.

Wymiary	Maks. moment mocujący [Nm]	Szerokość nakrętki
W-06	1,5	M4
W-10	6,0	M6
W-16	15,0	M8
W-20	15,0	M8

### Szyna DryLin® W z kompletnym systemem ślizgowym

Podczas procesu montażu, zaleca się przyłożenie siły nacisku minimum 50 N w centrum powierzchni montażowej. Alternatywnie można użyć gumowego młotka w celu ustawienia osiowości wózka i szyny.

Wymiary	Maks. moment mocujący [Nm]	Szerokość nakrętki
W-06	1,5	M4
W-10	6,0	M6
W-16	15,0	M8
W-20	15,0	M8

DryLin® W

telefon: 22 / 863 57 70  
 telefaks: 22 / 863 61 69

