

# Manual de puesta en marcha de calibradores

## 1. Introducción

Estimado Cliente! Gracias por comprar en TME! Cuidando el medio ambiente, le presentamos este manual de usuario abreviado. Antes de comenzar el trabajo con el equipo, lea atentamente este manual. Visite nuestra web: [www.tme.eu](http://www.tme.eu). Las ilustraciones en este manual son explicativas y pueden ser diferentes del artículo real. No cambian las características básicas del mismo.

## 2. Destino

El equipo está destinado para realizar calibraciones de aparatos electrónicos.

## 3. Primera puesta en marcha y uso

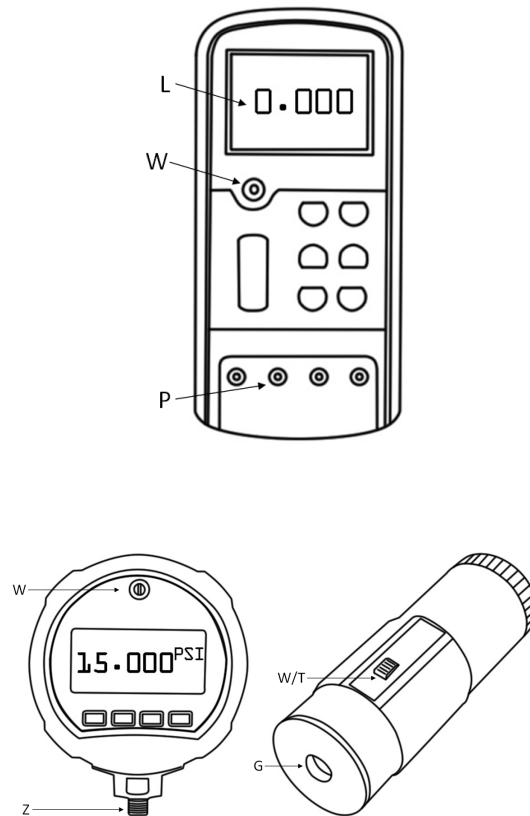

L - pantalla LCD

W - interruptor de alimentación

P - tomas para conectar sondas

W/T - interruptor de alimentación/prueba de batería



Transfer Multisort Elektronik S.L.U.

Avda. Castilla 2, Edificio Dublín, 28830 San Fernando de Henares (Madrid), España NIF:B86824695, ESB86824695  
Inscrita en el Registro Mercantil de Madrid Tomo: 31394 Folio: 173 Sección: 8 Hoja: M 565108 Inscripción: 1

G - transductor adústico

Z - toma para pruebas de presión

- Conecte los cables de medición y/o de alimentación a las tomas adecuadas.
- Ponga el interruptor de selección de función/rango en la posición deseada. Si desconoce el valor de la señal escoja el mayor valor del rango.
- Acerque las sondas de medición, asome el equipo, conecte o colóquelo en el lugar adecuado para tomar las mediciones.
- Observe el valor de la señal en la entrada.
- Para cambiar las pilas, abra la tapa de las pilas quitando los tornillos de fijación o aflojando el pestillo, cambie la pila y cierre la tapa.

#### 4. Precauciones

- No se deben sobrepasar los valores permitidos de entrada para todas las funciones.
- No conecte la tensión mayor de la nominal indicada en el equipo entre los enchufes o entre los enchufes y la puesta a tierra.
- Utilice enchufes, funciones y rangos adecuados para cada medición.
- Antes de cada cambio de función de medición saque los cables de medición del circuito.
- No utilice el equipo si está dañado. Antes de comenzar a usar el equipo, compruebe el estado de su carcasa. Compruebe si no hay daños grietas y partes rotas. Compruebe el estado del aislamiento alrededor de las tomas.
- Asegúrese de que la tapa de la pila esté cerrada antes de comenzar el uso del equipo.
- No utilice el aparato si no funciona correctamente. La protección puede estar dañada. Si no está seguro de que el aparato funcione correctamente, consulte al servicio técnico.
- Tenga mucho cuidado durante los trabajos con las tensiones mayores de 30V AC efectivo, 42V AC en punta y 60V DV. Dichas tensiones pueden causar peligro de un choque eléctrico.
- Antes de comenzar las mediciones compruebe si el aislamiento de los cables de alimentación no está dañado y si no hay partes metálicas descubiertas.
- Los cables de alimentación dañados se deben cambiar por unos nuevos.
- Antes de abrir la tapa de pila, desconecte los cables de pruebas del equipo, si es posible.
- Sustituya la pila por otra nueva o cargue el acumulador si en la pantalla aparece el símbolo de batería baja.
- Durante las reparaciones y mantenimiento utilice solamente los repuestos indicados por el fabricante.
- No utilice el aparato en atmósferas potencialmente explosivas si no está destinado para este fin.

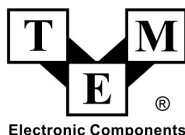

Transfer Multisort Elektronik S.L.U.

Avda. Castilla 2, Edificio Dublín, 28830 San Fernando de Henares (Madrid), España NIF:B86824695, ESB86824695  
Inscrita en el Registro Mercantil de Madrid Tomo: 31394 Folio: 173 Sección: 8 Hoja: M 565108 Inscripción: 1