

# SA5014

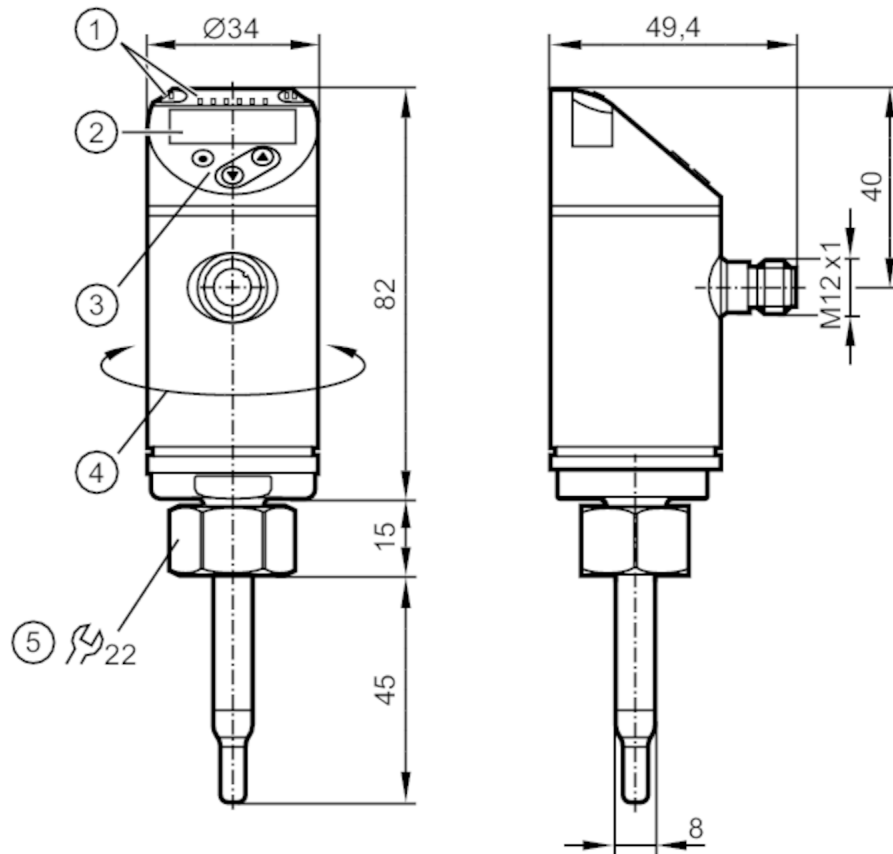

## Czujnik przepływu

SAD10XDB50KG/US-100



- 1 LEDs Jednostka wyświetlana
- I, II nieużywany
- 2 wyświetlacz alfanumeryczny 4-cyfrowy czerwony / zielony
- 3 przyciski do programowania
- 4 górna część obudowy może być obracana 345°



### Cechy produktu

Liczba wejść i wyjść	Liczba wyjść analogowych: 2
Przylącze procesowe	połączenie gwintowane M18 x 1,5 Gwint wewnętrzny

### Aplikacja

Konstrukcja	styki połączane
Media	woda; roztwory glikolu; powietrze; oleje
Uwaga na temat mediów	oleje o niskiej lepkości: $\leq 40 \text{ mm}^2/\text{s}$ (104 °F) oleje o dużej lepkości: $> 40 \text{ mm}^2/\text{s}$ (104 °F)
Temperatura medium [°F]	-4...194
Wytrzymałość na ciśnienie [bar]	100
Wytrzymałość na ciśnienie [MPa]	10

### Dane elektryczne

Napięcie zasilania [V]	18...30 DC
Pobór prądu [mA]	< 100
Klasa ochrony	III
Zabezpieczenie przed odwrotną polaryzacją	tak

# SA5014



## Czujnik przepływu

SAD10XDB50KG/US-100

Czas rozruchu	[s]	10
Zasada pomiaru		kalorymetryczna
<b>Wejścia / wyjścia</b>		
Liczba wejść i wyjść		Liczba wyjść analogowych: 2
<b>Wyjścia</b>		
Łączna liczba wyjść		2
Sygnał wyjściowy		sygnał analogowy
Liczba wyjść analogowych		2
Analogowe wyjście prądowe	[mA]	4...20; (skalowany)
Maks. obciążenie	[Ω]	350
Zabezpieczenie przed zwarciami		tak
Typ zabezpieczenia przed zwarciami		impulsowe
Zabezpieczenie przed przeciążeniem		tak
<b>Zakres pomiaru / nastaw</b>		
Długość sondy L	[mm]	45
Tryb pracy		relatywny; absolutnie płynne; absolutnie gazowe; (absolut.: zalecany pomiar odniesienia; Ustawienia fabryczne: relatywny)
<b>Ciecze</b>		
Rozdzielczość	[ft/s]	0,05
Punkt początkowy wyjścia analogowego ASP	[ft/s]	0...7,95
Punkt końcowy wyjścia analogowego AEP	[ft/s]	1,9...9,85
<b>Gazy</b>		
Rozdzielczość	[ft/s]	2
Punkt początkowy wyjścia analogowego ASP	[ft/s]	0...264
Punkt końcowy wyjścia analogowego AEP	[ft/s]	64...328
<b>Monitoring temperatury</b>		
Zakres pomiarowy	[°F]	-4...194
Rozdzielczość	[°F]	0,5
Wyjście analogowe / dolna wartość	[°F]	-4...169
Wyjście analogowe / górna wartość	[°F]	39...212
W krokach co	[°F]	0,5
<b>Media ciekłe - tryb bezwzględny</b>		
Zakres ustawień	[ft/s]	0,15...9,85
Najlepsza czułość	[ft/s]	0,15...9,85
<b>Media ciekłe - tryb względny</b>		
Zakres ustawień	[ft/s]	0,15...19,5
Najlepsza czułość	[ft/s]	0,15...9,85

# SA5014



## Czujnik przepływu

SAD10XDB50KG/US-100

Gazy - tryb pracy absolutny "absolute"		
Zakres ustawień	[ft/s]	98...328
Najlepsza czułość	[ft/s]	6...328
Gazy - tryb pracy względny "relative"		
Zakres ustawień	[ft/s]	98...328
Najlepsza czułość	[ft/s]	6...328
<b>Dokładność / odchylenie</b>		
Dryft temperatury	[cm/s x 1/K]	0,01 fps x 1/K (< 68 °F; > 158 °F)
Maks. gradient temperatury medium	[K/min]	100
Tryb bezwzględny pracy		
Powtarzalność		0,05 m/s; (woda; Przepływ: 0,05...3 m/s)
Tryb względny pracy		
Dokładność		± (7 % MW + 2 % MEW); (do trybu relatywnego w zakresie maksymalnej czułości w następujących warunkach:; woda: 68...158 °F; długość wlotu: 5 ft; DN25 (DIN 2448); pozycja montażowa zgodnie z instrukcją; Dokładność, dla innych mediów i innego sposobu montażu, może być inna.)
Powtarzalność		0,05 m/s; (woda; Przepływ: 0,05...3 m/s)
Monitoring temperatury		
Dryft temperatury		± 0,003 K/°F
Dokładność	[K]	± 0,3 / ± 1; (woda; Przepływ: 1...9,85 fps / powietrze; Przepływ: > 32,8 fps)
<b>Czasy reakcji</b>		
Czas reakcji	[s]	0,5; (T09; woda; glikol: 0,8 s; powietrze: 7 s; olej: 1,8 s; każdy T09)
Monitoring temperatury		
Odpowiedź dynamiczna T05 / T09	[s]	1,5 (T09); (woda; Przepływ: 0,3...3 m/s)
<b>Software / programowanie</b>		
Możliwości parametryzacji		wyбір medium; Tłumienie; funkcja uczenia; wyświetlacz może być obracany / wyłączany; standardowa jednostka pomiaru; kolor wartości procesu
<b>Warunki pracy</b>		
Temperatura otoczenia	[°F]	-40...176
Temperatura składowania	[°F]	-40...212
Ochrona		IP 65; IP 67
<b>Testy / dopuszczenia</b>		
EMC	DIN EN 60947-5-9	
Odporność na wstrząsy	DIN EN 60068-2-27	50 g (11 ms)
Odporność na wibracje	DIN EN 60068-2-6	20 g (10...2000 Hz)
MTTF	[lata]	179
Dopuszczenie UL	Dopuszczenie UL numer	I004
	Numer UL	E174189
<b>Dane mechaniczne</b>		
Waga	[g]	278
Obudowa		cyldryczna
Wymiary	[mm]	Ø 34 / L = 142
Materiał		stal nierdzewna (1.4404 / 316L); stal nierdzewna (1.4310 / 301); PBT-GF20; PBT-GF30

# SA5014



## Czujnik przepływu

SAD10XDB50KG/US-100

Materiały części w kontakcie z medium	stal nierdzewna (1.4404 / 316L); Uszczelka: FKM
Przyłącze procesowe	połączenie gwintowane M18 x 1,5 Gwint wewnętrzny
Średnica sondy [mm]	8
Długość instalacyjna EL [mm]	45

### Wyświetlacze / elementy robocze

Wyświetlacz	Jednostka wyświetlana	6 x LED, kolor zielony (% , m/s, l/min, m <sup>3</sup> /h, °C, 10 <sup>3</sup> )
	Wartość mierzona	wyświetlacz alfanumeryczny, czerwony / zielony 4-cyfrowy

### Uwagi

Uwagi	MW = Wielkość mierzona
	MEW = Końcowa wartość zakresu pomiarowego
Sztuk w opakowaniu	1 szt.

### Połączenie elektryczne

Konektor: 1 x M12; kodowanie: A; Styki: połączane



### Podłączenie

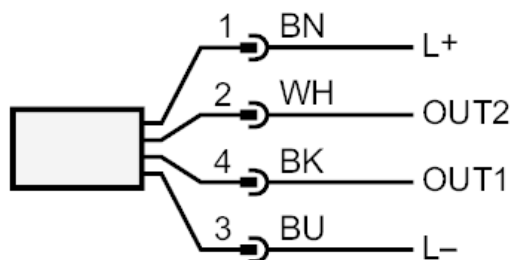

OUT1: wyjście analogowe Monitoring temperatury  
OUT2: wyjście analogowe Monitoring przepływu  
Kolory żył :  
BK = czarny  
BN = brązowy  
BU = niebieski  
WH = biały