

Návod na uvedení osvitových zařízení do provozu

1. Úvod

Vážený zákazníku! Děkujeme, že jste nakoupili v TME! S dbalostí o životní prostředí Vám poskytujeme tento zkrácený návod k obsluze. Prosíme, abyste si jej před zahájením práce se zařízením pozorně přečetli.

Podívejte se na www.tme.eu.

Obrázky umístěné v tomto zkráceném návodu jsou ilustrační a mohou se lišit od skutečného vzhledu předmětu. To ale nemění jejich základní vlastnosti.

2. Určení

Zařízení je určeno k osvětlení desek plošných spojů při procesu vytváření motivu spojů ve světlocitlivém laku.

3. Příprava k práci a používání

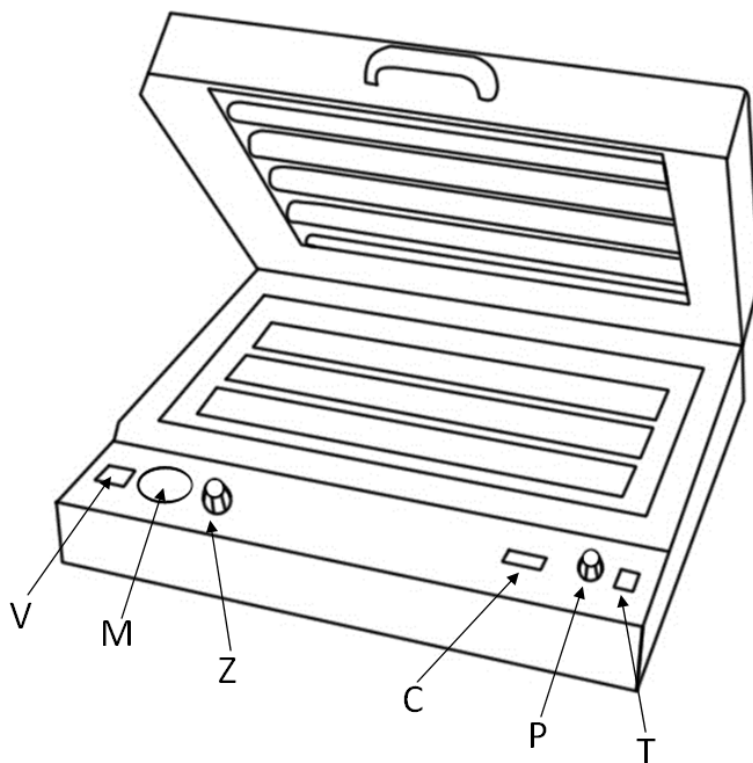

V - vakuum

M - indikátor vakua

Z - ventil vakua

C - zbývající čas



TME Czech Republic, s.r.o.

Hornopolská 3308/40, 702 00 Moravská Ostrava a Přívoz, Česká republika
IČ: 27789021, DIČ: CZ27789021, Společnost je zapsána v obchodním
rejstříku vedeném u Krajského soudu v Ostravě, oddíl C, vložka 51844
Základní kapitál: 1 000 000,- Kč

P - programování času/startu procesu

T - režim práce: jedno-/dvoustranná deska

- Postavte zařízení na stabilní podklad.
- Připojte napájecí šňůru do příslušné zásuvky.
- Nastavte boční clony víka tak, aby zabráňovaly úniku světla ven. Je-li to nutné, povolte boční šrouby, které drží boční clony.
- Sejměte fólii, která chrání světlocitlivý lak.
- Umístěte desku na šablonu.
- Přitlačte a zavřete víko.
- Zapněte napájení.
- Nastavte požadovanou dobu osvitů.
- Po ukončení práce vypněte napájení, odpojte napájecí kabel.

4. Bezpečnostní opatření

- Zařízení nezapínejte bezprostředně poté, co jste je přinesli z chladné místnosti do teplé. Kondenzace vodních par může způsobit poškození zařízení.
- Poškozenou přívodní šňůru nechte neodkladně vyměnit kvalifikovaným servisním technikem.
- Zařízení nikdy neobsluhujte mokřima rukama nebo jsou-li kabely mokré, jelikož to může způsobit zkrat nebo zasažení proudem.
- Neponechávejte zapnuté zařízení bez dozoru.
- Zařízení přechovávejte mimo dosah dětí.
- Osvitovou jednotku nepoužívejte k jiným účelům než k osvitů desek plošných spojů.
- Po ukončení práce vypněte napájení, odpojte napájecí kabel.
- Provádění jakýchkoliv konstrukčních změn je zakázáno. Svévolně prováděné změny namenají ztrátu záruky a navíc mohou způsobit nesprávnou funkci zařízení nebo být příčinou nehody.
- Opatřované zařízení nesmí být skladováno spolu s jinými odpady. Opatřované elektrické zařízení musí být skladováno v místech k tomu určených.



TME Czech Republic, s.r.o.

Hornopolská 3308/40, 702 00 Moravská Ostrava a Přívoz, Česká republika
IČ: 27789021, DIČ: CZ27789021, Společnost je zapsána v obchodním
rejstříku vedeném u Krajského soudu v Ostravě, oddíl C, vložka 51844
Základní kapitál: 1 000 000,- Kč