

Manuel de l'Utilisateur

**EXTECH**<sup>®</sup>  
INSTRUMENTS

A FLIR COMPANY

**Mini Thermomètre infrarouge à longue portée**  
Avec pointeur Laser

**MODÈLE 42510**

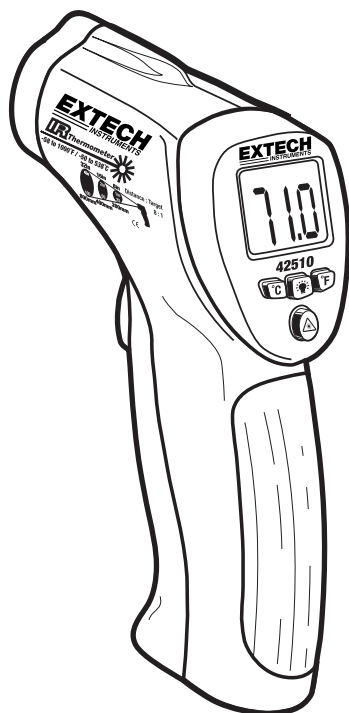

CE

## Introduction

Félicitation pour votre achat du Thermomètre IR Modèle 42610. Ce thermomètre mesure sans contact (infrarouge) et affiche la température grâce à une pression sur un bouton. Le pointeur laser intégré augmente la précision du ciblage, et l'écran LCD rétro éclairé ainsi que les boutons manuels offrent une utilisation pratique et ergonomique. L'utilisation correcte et le bon entretien de ce thermomètre vous offriront des années de fiabilité d'utilisation.

## Sécurité

- Utiliser avec prudence extrême lorsque le faisceau laser fonctionne.
- Ne pas diriger le faisceau vers les yeux, et prendre garde à ce qu'il n'atteigne pas les yeux en se réfléchissant
- Ne pas utiliser le laser à proximité de gaz explosifs ou dans d'autres zone potentiellement explosives.



## Caractéristiques

### Caractéristiques du Thermomètre Infrarouge

Portée / Résolution	-50 à 200°C (-58 à 200°F) 200°C à 538°C (200°F à 1000°F)	0.1° 1°
Précision	± 1% de lecture ou ±1°C (1.8°F) - le plus grand, de 15 à 50°C (60 à 113°F) ± 2% de lecture ou ±2°C (4°F) - le plus grand, pour le reste de la gamme : -50 à 537°C (-58 à 1000°F) Note : La précision est donnée pour la gamme de température ambiante suivante : 18 à 28°C (64 à 82°F)	
Emission	0.95 valeur fixe	
Champ de vision	D/S = Approx. 8:1 ratio (D = distance; S = spot)	
Puissance du laser	Inférieure à 1mW	
Réponse spectrale	6 à 14 µm (longueur d'onde)	

### Caractéristiques Générales



Affichage	Écran LCD rétro éclairé avec indicateurs de fonction
Taux de rafraichissement	Environ 1 seconde
Température de fonctionnement	0°C à 50°C (32°F à 122°F)
Humidité de fonctionnement	Max. 80% HR.
Alimentation	Pile 9V
Extinction automatique	Le thermomètre s'éteint automatiquement après 6 secondes
Poids	180g / 6.4 oz.
Dimensions	82 x 42 x 160mm (3.2 x 1.6 x 6.3")

## Description du Thermomètre

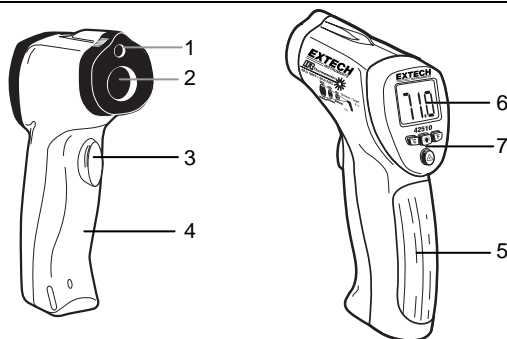
1. Faisceau du pointeur laser
2. Détecteur IR
3. Gâchette de Mesure
4. Couvercle de la pile
5. Poignée
6. Affichage LCD
7. Boutons de Fonction



## Instructions d'Utilisation

1. Tenir le thermomètre par sa poignée et le diriger vers la surface à mesurer.
2. Appuyer et maintenir la gâchette orange pour allumer le thermomètre et commencer les tests. La lecture de la température, l'icône SCAN, l'icône d'émission (E=0.95) et l'unité de mesure apparaissent. Note : remplacer la pile si l'affichage ne s'allume pas.
3. Tout en continuant de presser la gâchette :
  - a. Presser le bouton laser  pour allumer le pointeur laser. Lorsque le laser est allumé, l'icône  apparaît sur l'écran LCD au-dessus de la température lue. Pointer le faisceau rouge environ 2 centimètres au-dessus du point à tester (appuyer à nouveau sur le bouton laser éteint le laser).
  - b. Sélectionner l'unité de température en choisissant le bouton °C ou °F.
  - c. Presser le bouton de rétro éclairage  pour activer le rétro éclairage LCD.
4. Relâcher la gâchette, la température lue reste affichée pour environ 6 secondes (HOLD apparaît sur l'écran LCD), et ensuite le thermomètre s'éteint automatiquement.

### Indicateur de température excessive

Si la mesure de la température dépasse 1000°F (538°C), le thermomètre affiche des traits à la place de la température lue.

## Champ de Vision

Le champ de vision du thermomètre est de 8:1. Par exemple, si le thermomètre est à 16 pouces de la cible, le diamètre de la cible doit être au minimum de 2 pouces. Les autres taux de distance sont montrés ci-dessous dans le diagramme de champ de vision.

A noter que la mesure doit normalement se faire à moins de 2 pieds de la source. Le thermomètre peut mesurer de plus loin, mais la mesure risque d'être affectée par des sources de lumière externes. De plus, la taille du faisceau peut être si large qu'il inclut des zones qui ne doivent pas être mesurées.

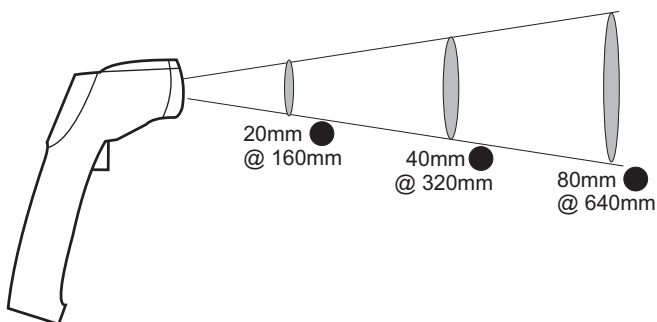

## Notes sur la Mesure

---

1. L'objet à tester doit être plus grand que le faisceau (cible), selon le diagramme de vision.
2. Si la surface de l'objet testé est recouverte de givre, d'huile, de poussière, etc., nettoyer avant de prendre la mesure.
3. Si la surface de l'objet est hautement réfléchissante, appliquer une bande masquante ou de la peinture noire unie avant de mesurer.
4. La précision du thermomètre peut être altérée lors de la mesure à travers des surfaces transparentes comme le verre.
5. La vapeur, la poussière, la fumée, etc. peuvent empêcher les mesures.
6. Le thermomètre compense les variations de température ambiante. Jusqu'à 30 minutes peuvent cependant être nécessaires au thermomètre pour s'ajuster à de grandes différences de température ambiante.
7. Pour trouver un point chaud, pointer le thermomètre en-dehors de la zone d'intérêt, puis rechercher en avançant (avec un mouvement de haut et bas), jusqu'à ce que le point chaud soit localisé.

## Remplacement de la Pile

---

Lorsque le symbole de batterie faible apparaît , sur le côté inférieur gauche de l'affichage, remplacer la pile (9V). Le compartiment de la pile se trouve sous le panneau vert clair près de la gâchette (voir le schéma). Ouvrir le compartiment en poussant vers le bas le panneau vert clair à partir de la zone de la gâchette. Remplacer la pile 9V et fermer le compartiment de la batterie.



En tant qu'utilisateur final, vous êtes légalement tenu (**Loi sur les piles**) de renvoyer vos piles et batteries utilisées ; **il est interdit de jeter avec les ordures ordinaires !**

Vous pouvez confier vos batteries / piles à des points de collecte dans votre communauté, ou à tout endroit vendant des batteries / accumulateurs !

**Destruction :** Suivre les stipulations légales valides dans le respect de la destruction de l'appareil à la fin de son cycle de vie.

Copyright © 2009 Extech Instruments Corporation

Tous droits réservés, incluant le droit de reproduction de tout ou partie du document, dans n'importe quel format.