

Manual de puesta en marcha de crisoles y depósitos de soldadura

1. Introducción

Estimado Cliente! Gracias por comprar en TME! Cuidando el medio ambiente, le presentamos este manual de usuario abreviado. Antes de comenzar el trabajo con el equipo, lea atentamente este manual. Visite nuestra web: www.tme.eu. Las ilustraciones en este manual son explicativas y pueden ser diferentes del artículo real. No cambian las características básicas del mismo.

2. Destino

El equipo está destinado para estañar las puntas de cables.

3. Primera puesta en marcha y uso

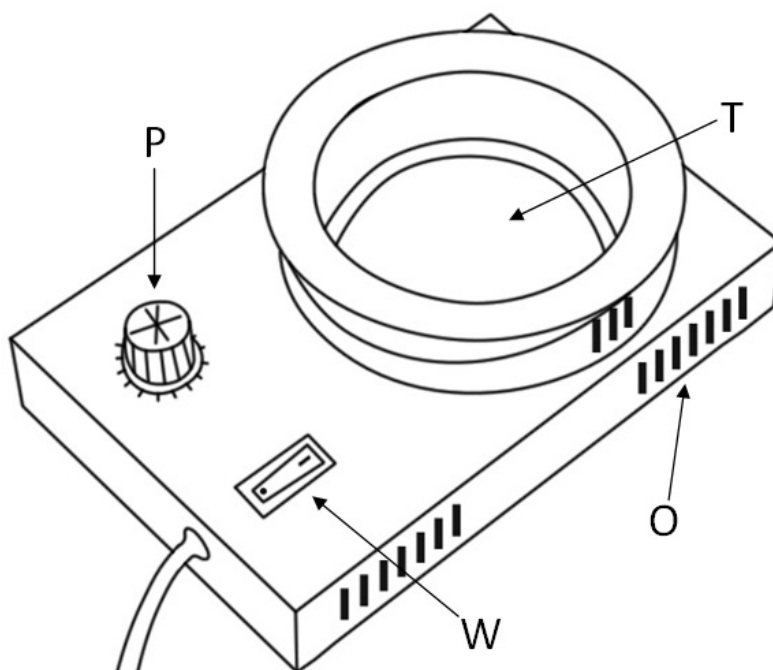

P - regulador de ajuste

W - interruptor de alimentación

T - crisol

O - rejilla de ventilación

- Coloque el equipo sobre una superficie estable.
- Conecte el cable de alimentación al enchufe adecuado.
- Coloque el material para fundir en el recipiente destinado para este fin, teniendo en cuenta el nivel máximo permitido.
- Encienda la alimentación utilizando el interruptor que se encuentra en el panel del equipo, si lo hay,

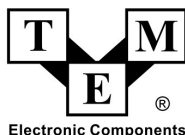

Transfer Multisort Elektronik S.L.U.

Avda. Castilla 2, Edificio Dublín, 28830 San Fernando de Henares (Madrid), España NIF:B86824695, ESB86824695
Inscrita en el Registro Mercantil de Madrid Tomo: 31394 Folio: 173 Sección: 8 Hoja: M 565108 Inscripción: 1

- Ajuste la temperatura deseada y espere hasta que el material se funda.
- Si en la superficie aparecen burbujas de aire, se deben quitar para mantener la soldadura limpia.

4. Precauciones

- No encienda el equipo inmediatamente después de trasladarlo de un lugar frío al caliente. La condensación puede dañar el equipo.
- Un cable de alimentación dañado debe ser cambiado inmediatamente por un técnico cualificado.
- El equipo se puede utilizar solamente en los espacios bien ventilados.
- No cubra las rejillas de ventilación.
- Nunca utilice el equipo con las manos mojadas o cuando los cables estén mojados, ya que esto podría causar un cortocircuito o un choque eléctrico.
- No deje materiales, líquidos o gases inflamables cerca del equipo caliente.
- No utilice la estación para calentar plásticos, esto puede provocar emisión de gases tóxicos.
- Existe peligro de quemaduras con el estaño caliente.
- Utilice prendas de protección adecuadas.
- No deje el equipo sin vigilancia.
- Mantenga el equipo fuera del alcance de los niños.
- No utilice el crisol (depósito) para fines distintos de fundición de material de soldadura.
- Una vez terminado el trabajo, apague la alimentación, desconecte el cable de alimentación y espere hasta que se enfríe.
- Está prohibido hacer cambios estructurales. Los cambios estructurales no autorizados supondrán la pérdida de la garantía y también pueden provocar un mal funcionamiento o causar un accidente.
- No toque el calentador.
- Los equipos eléctricos y electrónicos usados no se deben almacenar junto con otros residuos. Los equipos eléctricos y electrónicos usados se deben almacenar en lugares destinados para este fin.



Transfer Multisort Elektronik S.L.U.

Avda. Castilla 2, Edificio Dublín, 28830 San Fernando de Henares (Madrid), España NIF: B86824695, ESB86824695
Inscrita en el Registro Mercantil de Madrid Tomo: 31394 Folio: 173 Sección: 8 Hoja: M 565108 Inscripción: 1