

R5-M

Regulator prędkości obrotowej do silników prądu stałego

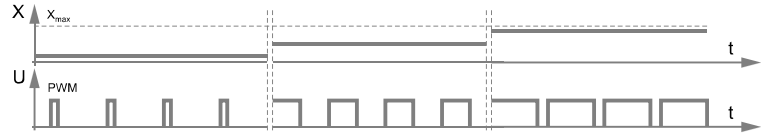

- Regulacja prędkości silnika w oparciu o sterowanie modulacją PWM,
- Możliwość regulacji z potencjometru lub za pomocą sygnału analogowego,
- Sygnalizacja impulsów wyjściowych,
- Montaż na szynie DIN-EN,
- Kompaktowa obudowa.

SCHEMATY POŁĄCZEŃ

1) Podłączenie sterowania i zasilania

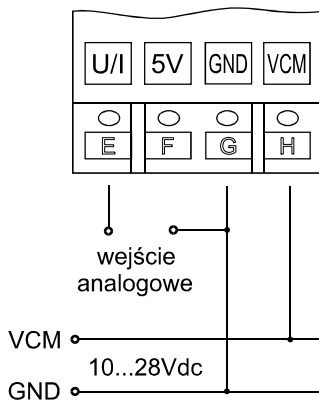

2) Podłączenie silnika

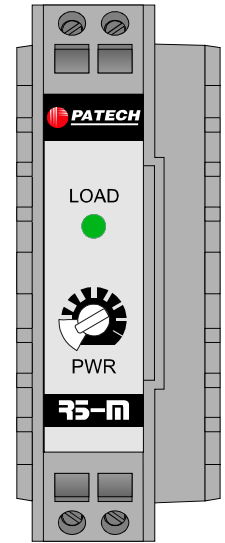
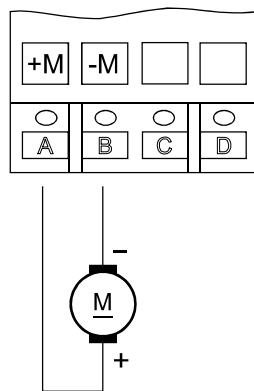

UWAGI:

- 1) W przypadku sterowania za pomocą potencjometru PWR, należy zewrzeć zacisk U/I z zaciskiem 5V.
- 2) Zacisk zasilania VCM, połączony jest wewnątrz regulatora z zaciskiem +M.
- 3) Układ nie ma izolacji galwanicznej między zasilaniem a wejściem analogowym.

OPIS KONSTRUKCJI

DANE TECHNICZNE

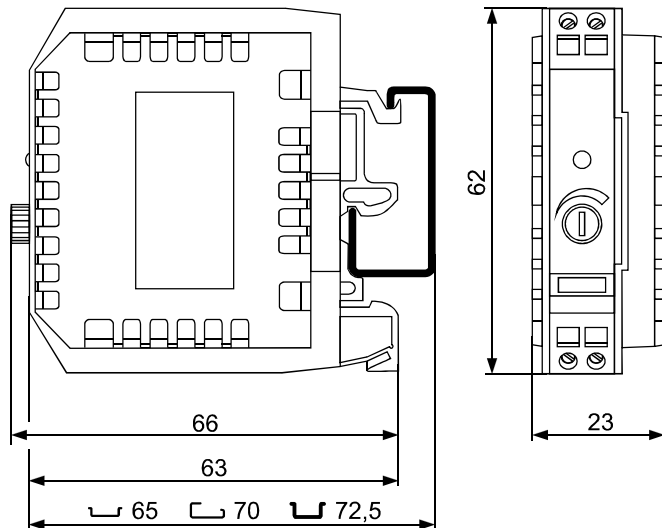

Rys.1. Wymiary gabarytowe i montażowe.

Obciążalność wyjścia	8 A
Napięcie zasilające	10...28 Vdc
Moc pobierana przez układ	<0,7 W
Częstotliwość PWM	$f_{PWM} = 16 \text{ kHz}$
Sygnal wejściowy U/I	0...5 V (10 V) - imp. wej. 5 k Ω 0(4)...20 mA - imp. wej. 250 Ω
Wilgotność wzgl. powietrza	25...85 %
Temperatura pracy	0...50 °C
Temperatura składowania	-25...70 °C
Stopień ochrony obudowy	IP20 wg PN-EN 60529
Spełnia wymagania	PN-EN 60947
Wymiary gabarytowe	23x62x63 mm
Masa	45 g

KOD WYKONAŃ

Regulator R5-M	X	X
Wejście analogowe 0...5 V (10V) / potencjometr PWR *	- A	
Wejście analogowe 0...20 mA	- B	
Wejście analogowe 4...20 mA	- C	
Wykonanie standardowe		- 0
Wykonanie specjalne (numer do uzgodnienia)		- X

*) Sterowanie 0...5 V, wymaga ustawienia potencjometru PWR na maksimum. Sterowanie 0...10 V, potencjometr PWR należy ustawić na 50% zakresu.